

Creaclic.ch - Fiche créative - Cartes de Noël - Aquareller un motif tampon

La mise en couleur de motifs tamponnés est plus simple qu'il n'y paraît.. suivez les conseils ci-après et amusez-vous !

MATERIEL :

- cartes, coloris de votre choix, papiers imprimés thème Noël, colle, carrés e mousse 3d
- tampons motif Noël, coussin encreur (Versamark par exemple), poudre à embosser, appareil chauffant
- ciseaux, rubans, décorations en papier et/ou en métal
- crayons ou feutres aquarellables ou encres liquides
- pinceau avec réservoir d'eau

Création et photos : Nadine Allemann

[zoom Père Noël](#)
[zoom renne](#)



REALISATION



Les exemples proposés ont été réalisés avec des tampons en silicone, qui doivent être fixés sur un socle transparent. Encrez le motif sur le coussin encreur et tamponnez le motif sur le papier.



Sans attendre, recouvrez le motif de poudre à embosser, afin que celle-ci adhère à l'encre encore humide. Placez le papier à la verticale au-dessus d'un récipient pour récupérer l'excédent de poudre, que vous pourrez réutiliser. Chauffez le motif avec un heat gun (appareil chauffant pour poudre à embosser), et vous verrez la poudre fondre; celle-ci prend un bel aspect métallisé.

Pour le coloriage, vous avez différentes possibilités, dont par exemple les crayons de couleur aquarellables, les feutres aquarellables et l'encre en spray. L'emploi d'une assiette en plastique vous permettra de mélanger les couleurs et de diluer avec de l'eau, si nécessaire. Gardez également à proximité un peu de papier absorbant. Remplissez le pinceau à réservoir d'eau pour la fluidité et les mélanges de teintes.

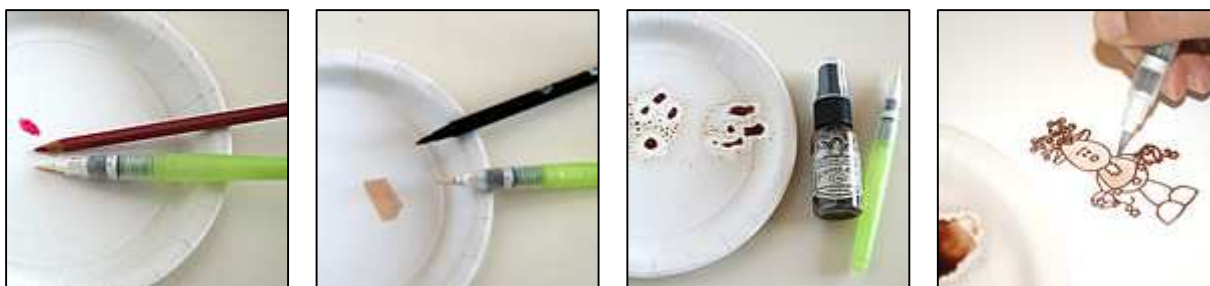

Mettez un peu de couleur dans l'assiette (pour les crayons couleur aquarellables mouiller la mine), et prélevez la teinte avec les poils du pinceau à réservoir (en vert clair sur les photos ci-dessus). Coloriez votre motif; les traits précédemment embossés délimitent bien les espaces et facilitent l'application de la couleur.

L'eau du réservoir s'écoule lentement et dilue la teinte. Vous pouvez repasser une zone trop claire, estomper une couleur en utilisant le pinceau sans couleur (eau uniquement) et essuyer les zones trop humides avec du papier absorbant.

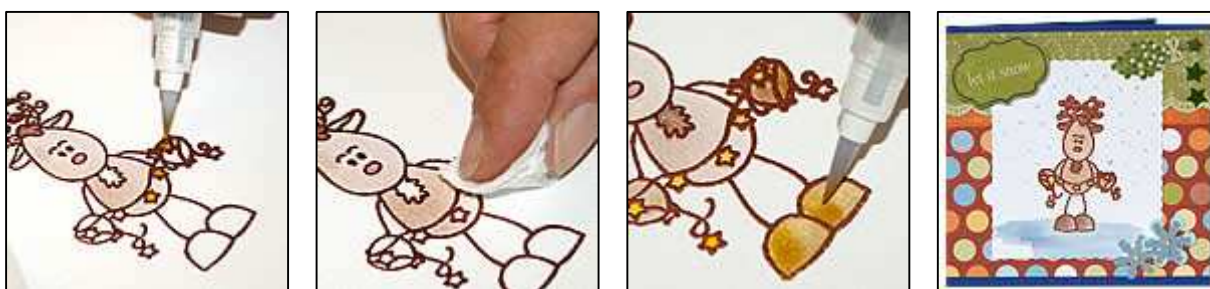

Après quelques essais vous verrez qu'il est très facile de mettre en couleur vos motifs tamponnés !

Pour la mise en page de la carte et des décorations, vous pouvez laisser libre cours à votre fantaisie en ce qui concerne le choix des papiers, les superpositions et les découpes; voici encore quelques suggestions pour les novices :



Certains éléments pourront être collés de façon surélevée (au moyen de carrés de mousse 3d) afin de donner plus de volume à la carte.

Les rubans textiles sont du plus bel effet et contrastent agréablement avec les papiers imprimés.

Décorez vos décorations : le matériel basique peut être sensiblement amélioré par une touche de paillettes, un bord doré ou l'ajout de petits éléments. Côté matériel ressortez vos perforatrices et créez des décorations avec les chutes de papier, vous aurez ainsi des éléments coordonnés à moindres frais.

AUTRES EXEMPLES

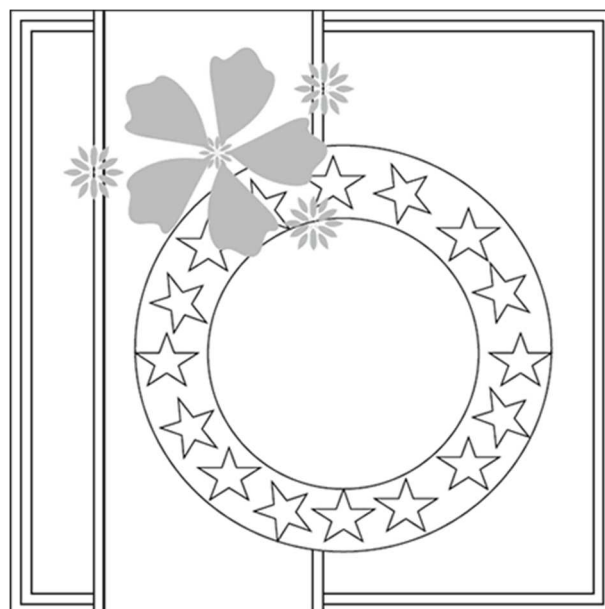
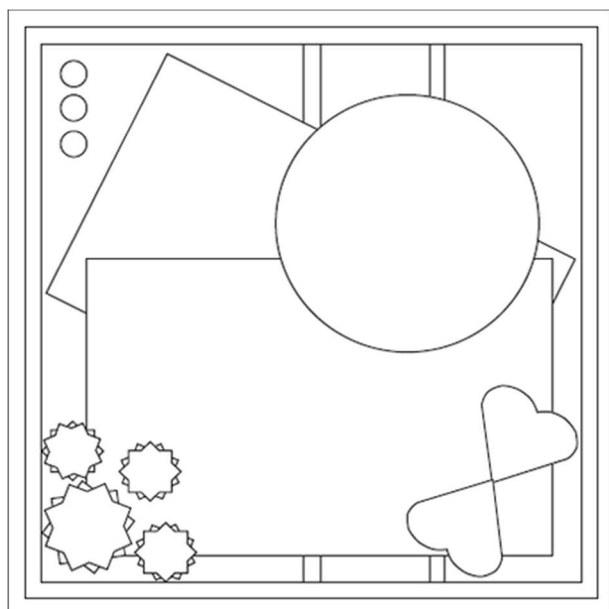
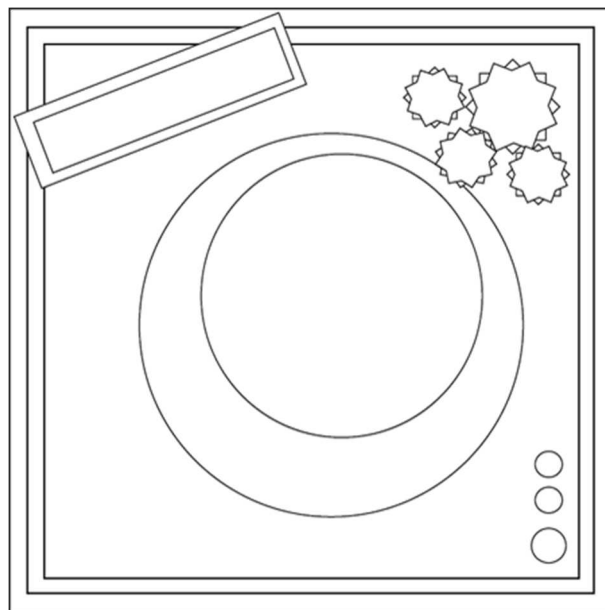
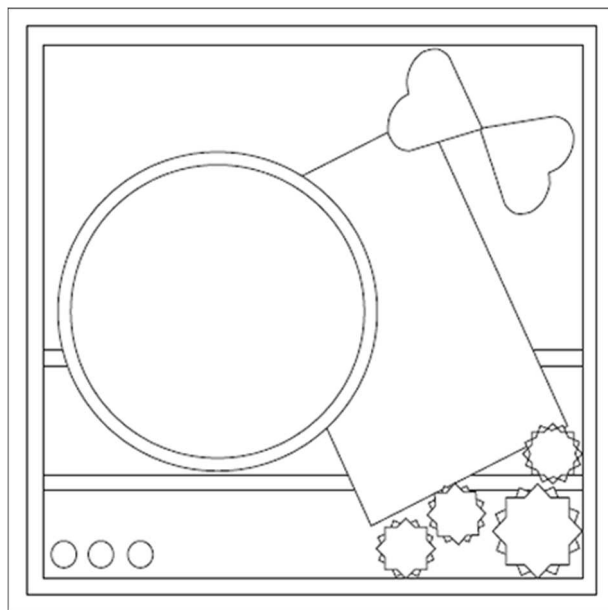

Exemples de mise en page pour cartes. Sigrid Klingenberg / Hennie Barendregt pour Marianne Design